

Bürkle GmbH

Rheinauen 5 | D - 79415 Bad Bellingen
Telefon +49 (0) 76 35 8 27 95-0
Telefax +49 (0) 76 35 8 27 95-31
info@buerkle.de | www.buerkle.de

Pumpen | Probenehmer | Laborbedarf
für Labor, Industrie und Wissenschaft

Pumps | Sampling | Plastic Labware
for Laboratory, Industry, Science



Gebrauchsanleitung

Directions for use | Instrucciones para el uso | Instruction d'emploi | Инструкция по пользованию



Art.-Nr. 5606-0600 / 5606-1000 / 5606-0400

Fasspumpe Ultrarein PTFE - Auslaufbogen

PTFE barrel pump Ultrapure - discharge tube

Bomba de PTFE para barril Ultrarein - boquilla

Pompe vide-fût ultra pure PTFE - Coude de sortie

Насос для бочек „Ультрапур“ (Ultrapure) ПТФЭ, сливная трубка

Allgemeine Sicherheitsbestimmungen

- ▶ Diese Gebrauchsanleitung vor Gebrauch sorgfältig lesen.
- ▶ Diese Gebrauchsanleitung für alle Benutzer zugänglich aufbewahren.
- ▶ Nichtbeachtung der Gebrauchsanleitung löst die Garantiebedingungen für das Produkt und kann zu schweren Personen- und Sachschäden führen.
- ▶ Das Gerät darf nur von qualifiziertem Fachpersonal benutzt werden.
- ▶ Das Gerät ist für den Einsatz in Industrie, Labor und Wissenschaft bestimmt. Das Gerät ist nicht für den Einsatz im privaten oder öffentlichen Raum bestimmt.

Sicherheitshinweise vor Gebrauch

- ▶ Herstellerangaben und Sicherheitshinweise des abzufüllenden Mediums beachten.
- ▶ Schädigung der Atemwege und anderer Organe durch austretende oder ausgasende Medien. Nur in belüfteten Räumen oder unter geeignetem Abzug abfüllen. Angemessene Schutzausrüstung tragen.
- ▶ Das Gerät ist nicht zum Abfüllen von brennbaren Flüssigkeiten geeignet.
- ▶ Das Gerät nur im Rahmen der Materialbeständigkeit und bestimmungsgemäß verwenden. Jede andere Art der Verwendung wirkt sich auf Gewährleistung/ Garantie aus.
- ▶ Bei der Bedienung nie Gewalt anwenden.

Sicherheitshinweise während und nach Gebrauch

VORSICHT!

Austritt von Flüssigkeit durch Umfallen oder Kippen des Geräts. Körperverletzung durch austretende Flüssigkeit und Beschädigung des Geräts.

- ▶ Auf ausreichende Standfestigkeit des Geräts achten.
- ▶ Das Gerät sofort stillsetzen und sichern.
- ▶ Händler oder Hersteller kontaktieren.
- ▶ Das Gerät ist zur Anwendung im Innenbereich und für die normale Handbetätigung ausgelegt.
- ▶ Bei dem Gerät handelt es sich um eine manuelle Pumpe. Nicht zum Dauereinsatz geeignet.
- ▶ Während dem Abfüllen auf ausreichend Platz nach oben achten (Mindesthöhe: Höhe des max. ausgefahrenen Kolbens + 20 cm).
- ▶ Das Gerät ist nicht für die Spülmaschine geeignet.

HINWEIS!

Pumpe und Ventile können durch Schmutzteile beschädigt oder verstopft werden.

- ▶ Keine verschmutzten Medien abfüllen.
- ▶ Pumpe mit pH-neutralem Medium spülen.

Aufbau und Funktion

- ▶ Das Gerät besteht aus nicht leitfähigem Material (PTFE, FEP) und ist zum Abfüllen von Säuren und Laugen geeignet (Materialbeständigkeit beachten).
- ▶ Das Gerät ist zum Abfüllen aus Gebinden bis 1000 l in kleinere Gebinde geeignet.
- ▶ Das Gerät ist wartungsfrei und im Temperaturbereich von 0 - 40 °C verwendbar.

Schäden an der Verpackung umgehend beim Spediteur/ Lieferant anzeigen.

Montage

! WARNUNG!

Nachlauf von Flüssigkeit. Körperverletzung durch austretende Flüssigkeit.

- ▶ Vor Montage Absperrhahn ③ an Auslaufbogen schließen.

1. Fassverschraubung (Zubehör; nicht im Lieferumfang enthalten) und Steigrohr ① mit Auslaufbogen ② in Fassgebinde einführen und handfest anschrauben.
2. Gegebenenfalls das Steigrohr justieren.

HINWEIS!

Auf die Verwendung eines passenden Gewindes achten (siehe Zubehör).

- ▶ Gewinde nur mit Handkraft und ohne Gewalt anschrauben.

Sicheres Abfüllen

1. Abfüllgebinde unter Auslaufbogen positionieren.
2. Absperrhahn ③ am Auslaufbogen öffnen.
3. Kolbenstange ④ mit Hilfe des Handgriffs ⑤ betätigen und Flüssigkeit abfüllen.

VORSICHT!

Herausspritzen von Flüssigkeit aus dem Abfüllgebinde. Körperverletzung durch austretende Flüssigkeit.

- ▶ Notwendige Schutzausrüstung tragen.

Abfüllen beenden und Demontage

1. Beim letzten Pumpenhub die Kolbenstange in der unteren Position belassen und bis zum Anschlag in die Pumpe einschieben.
2. Absperrhahn am Auslaufbogen schließen.

WARNUNG!

Nachlauf von Flüssigkeit. Körperverletzung durch austretende Flüssigkeit.

- ▶ Vor Demontage Absperrhahn ③ an Auslaufbogen schließen.

3. Gerät vorsichtig vom Gebinde abschrauben.
4. Gerät mit pH-neutraler Flüssigkeit spülen.

Zubehör

Typ	Spezifikation	Anzahl	Artikel-Nr.
Fassverschraubung PP	R 2", Stahl-Feingewinde, außen	1	5600-3130
Fassverschraubung PP	Mauser 2", Grobgewinde, außen	1	5600-3170
Fassverschraubung PP	TriSure, Grobgewinde, außen	1	5600-3180
SafetyBox	Inkl. Schutzbrille und Schutzhandschuhe	1	2507-9000
Abtropf-Sicherheitsständer	Gesamtlänge 117 cm, Ø 35 mm	1	5618-1000

Weiteres Zubehör finden Sie unter www.buerkle.de

Fehlerbehebung

Problem	Fehlerbehebung
Flüssigkeit wird nicht abgepumpt	Bodenventil verschmutzt. Pumpe reinigen. Befindet sich nur noch wenig Restflüssigkeit im Behälter, muss entsprechend länger angepumpt werden.

General safety requirements

- ▶ Read these directions for use carefully before using.
- ▶ Keep these directions for use where they will be accessible for all users.
- ▶ Failure to comply with the directions for use shall render all warranty conditions null and void and may lead to personal injury and material damage.
- ▶ The instrument must only be used by qualified skilled employees.
- ▶ The instrument is designed for use in industry, laboratories and science. The instrument is not suitable for any application in private or public spaces.

Safety instructions before using

- ▶ Follow the manufacturer's instructions and safety instructions of the medium you are filling.
- ▶ Damage to the respiratory tract and other organs due to escaping or off-gassing media. Fill only in ventilated rooms or under a suitable exhaust hood. Wear appropriate protective clothing.
- ▶ The instrument is not suitable for filling off combustible liquids.
- ▶ The instrument must only be used within the confines of applicable material resistance and for its designated purpose. Any other type of use will affect the warranty/guarantee.
- ▶ Do not use any force when operating the instrument.

Safety instructions during and after use

CAUTION!

Escaping liquids due to falling over or tipping of the instrument. Bodily injury due to escaping liquid and damage to the instrument.

- ▶ Ensure sufficient stability of the instrument.
 - ▶ Shut down and secure the instrument immediately.
 - ▶ Contact the dealer or manufacturer.
- ▶ The instrument is suitable for indoor use and manual operation.
 - ▶ Pump with manual operation. Not suitable for continuous operation.
 - ▶ Pay attention to have sufficient space above during the filling process (minimum height: height of the maximum extended piston + 20 cm).
 - ▶ The instrument is not suitable for cleaning in a dishwasher.

NOTE!

Pump and valves can be damaged or plugged by dirt particles.

- ▶ Do not fill off any polluted media.
- ▶ Rinse the pump with a pH-neutral medium.

Layout and function

- ▶ The instrument is made of non-conductive material (PTFE, FEP) and is suitable for filling acids and alkalis (pay attention to the chemical resistance).
- ▶ The instrument is suitable for filling from containers with a capacity up to 1000 l into smaller containers.
- ▶ The instrument is maintenance-free and suitable at a temperature range from 0 to 40 °C.

Point out any damage in the packaging to the freight forwarder/supplier immediately.

Assembly

1. Guide the barrel screw connection (accessory; not

! WARNING!

Some liquid will continue to run. Bodily injury due to escaping liquid.

- ▶ Close the shut-off valve on the discharge tube before mounting.

included in delivery) and riser pipe ① with the discharge tube ② into the container and screw it together finger-tight.

2. If necessary adjust the riser pipe.

NOTE!

Sumo to use a fitting thread (see accessories).

- ▶ Screw the thread by hand and without any force.

Safe filling

1. Place the filling container under the discharge tube.
2. Open the shut-off valve ③ on the discharge tube.
3. Activate the piston rod ④ by using the handle ⑤ and fill off the liquid.

CAUTION!

Fluid ejection off the filling container. Bodily injury due to escaping liquid.

- ▶ Wear the necessary protective clothing.

Completing filling and dismounting

1. After the last pump stroke, leave the piston rod in the lower position and insert it into the pump up to the stop.
2. Close the shut-off valve on the discharge tube.

 **WARNING!**

Some liquid will continue to run. Bodily injury due to escaping liquid.

- ▶ Close the shut-off valve on the discharge tube before dismounting.

3. Carefully unscrew the instrument from the container.
4. Rinse the instrument with a pH-neutral fluid.

Accessories

Type	Specification	Number	Item No.
PP barrel screw joint	R 2", steel fine outer thread	1	5600-3130
PP barrel screw joint	Mauser 2", coarse outer thread	1	5600-3170
PP barrel screw joint	TriSure, coarse outer thread	1	5600-3180
SafetyBox	Incl. safety goggles and protective gloves	1	2507-9000
Drain safety stand	Total length 117 cm, Ø 35 mm	1	5618-1000

More accessories can be found at www.buerkle.de

Troubleshooting

Problem	To eliminate the error
Liquid is not pumped.	Bottom valve is polluted. Clean the pump. If there is only little residual liquid in the container, the pumping must be carried out for a longer time.

Normas de seguridad generales

- ▶ Lea detenidamente este manual de uso antes de utilizar el aparato.
- ▶ Guarde el manual de uso en un lugar accesible para todos los usuarios.
- ▶ El incumplimiento del manual de uso invalidará las condiciones de garantía del producto y puede provocar daños materiales y lesiones personales graves.
- ▶ El aparato únicamente debe ser utilizado por personal especializado cualificado.
- ▶ El aparato ha sido concebido para el uso industrial, en laboratorios y las aplicaciones científicas. El aparato no es adecuado para el uso en espacios públicos o privados.

Indicaciones de seguridad previas al uso del aparato

- ▶ Respete las especificaciones y las indicaciones de seguridad del fabricante de la sustancia que se quiere llenar.
- ▶ Los vapores de las sustancias pueden provocar daños en las vías respiratorias y en otros órganos. Realice el trasiego únicamente en un lugar bien ventilado o debajo de un sistema de extracción adecuado. Utilice un equipo de protección adecuado.
- ▶ El instrumento no es adecuado para el trasvase de líquidos inflamables.
- ▶ El aparato únicamente se debe utilizar respetando la resistencia de los materiales y el uso previsto. Cualquier otro tipo de uso invalidará la garantía.
- ▶ No utilice la fuerza durante el manejo del aparato.

Indicaciones de seguridad durante y después de utilizar el aparato

¡PRECAUCIÓN!

Salida de líquido por inclinación o vuelco del aparato. Riesgo de lesiones corporales por derrame del líquido o deterioro del dispositivo.

- ▶ Asegurar que la estabilidad del aparato es suficiente.
 - ▶ Pare y asegure el aparato inmediatamente.
 - ▶ Póngase en contacto con su distribuidor o con el fabricante.
-
- ▶ El aparato está fabricado para el uso en interiores y el funcionamiento manual.
 - ▶ El aparato es una bomba manual. No es adecuada para un uso continuo.

- ▶ Durante el trasvase, deje espacio suficiente hacia arriba (altura mínima : altura máxima del pistón extendido + 20 cm).
- ▶ El aparato no es apto para lavavajillas.

¡NOTA!

La bomba y la válvula pueden ser dañadas y obstruirse por la suciedad.

- ▶ No trasvase sustancias contaminantes.
- ▶ Lave el aparato con una solución líquida con pH neutro.

Diseño y funcionamiento

- ▶ El aparato está hecho de un material no conductor (PTFE, FEP) y es adecuado para el trasvase de ácidos y álcalis (preste atención a la resistencia química).
- ▶ El aparato es apropiado para dispensar líquidos de contenedores con una capacidad hasta 1000 l a recipientes más pequeños.
- ▶ El aparato no requiere mantenimiento y es apto para soportar temperaturas entre 0 - 40 °C.

Cualquier daño en el embalaje debe notificarse inmediatamente al transportista/proveedor.

Montaje

⚠ ¡ADVERTENCIA!

Salida de líquido. Riesgo de lesiones personales debido a la salida de líquido.

- ▶ Antes de realizar el montaje, cierre la llave de paso ③ del tubo de descarga.

1. Introduzca la abrazadera de rosca (accesorio; no suministrado con el producto) y el tubo sifónico ① en el bidón y enrósquelos con la mano.
2. Si fuera necesario ajuste el tubo sifónico.

¡NOTA!

Asegure el empleo de una rosca adecuada (ver accesorios).

- ▶ Atornillar la rosca solo con la mano y sin violencia.

Trasiego seguro

1. Coloque el recipiente de llenado bajo el tubo de descarga.
2. Abra la llave de paso del tubo de descarga ③.
3. Accione el pistón ④ con la ayuda de la empuñadura ⑤ y dispense el líquido.

¡PRECAUCIÓN!

El líquido puede salpicar una vez ha sido trasvasado en el recipiente. Riesgo de lesiones corporales por escape de líquido.

- ▶ Utilice el equipo de protección que sea necesario.

**¡ADVERTENCIA!**

Salida de líquido. Riesgo de lesiones personales debido a la salida de líquido.

- ▶ Cierre la llave de paso del tubo de descarga antes de desmontar.

Finalización del trasiego y desmontaje

1. Después de la última carrera, coloque el pistón en la posición inferior y empújelo hasta el final de la bomba.
2. Cierre la llave de paso del aparato.

3. Desenrosque cuidadosamente el aparato del recipiente.
4. Lave el aparato con una solución líquida con pH neutro.

Accesorios

Tipo	Especificación	Cantidad	Referencia
Abrazadera de rosca en PP	Rosca fina de acero R2", exterior	1	5600-3130
Abrazadera de rosca en PP	Rosca de 2" Mauser, exterior	1	5600-3170
Abrazadera de rosca en PP	Rosca Tri-Sure, exterior	1	5600-3180
SafetyBox	Incluye gafas de protección y guantes de protección	1	2507-9000
Soporte escurridor de seguridad	Longitud total 117 cm, Ø 35 mm	1	5618-1000

Encontrará más accesorios en www.buerkle.de

Solución de problemas

Problema	Solución
El líquido no se trasvasa.	La válvula está sucia. Limpiar la bomba. Si solo se encuentra un resto de líquido en el contenedor, el bombeo ha de ser más continuo.

Dispositions de sécurité générales

- ▶ Lire attentivement les présentes instructions de service avant utilisation.
- ▶ Conserver les présentes instructions de service à portée de main pour tous les utilisateurs.
- ▶ Un non-respect des instructions de service rend caduque les conditions de garantie pour le produit et peut avoir pour conséquence des blessures et des dommages matériels graves.
- ▶ Seul un personnel compétent qualifié est habilité à utiliser l'appareil.
- ▶ L'appareil est approprié pour l'emploi dans l'industrie, le laboratoire et la recherche. L'appareil n'est pas approprié pour l'emploi dans l'espace privé ou public.

Consignes de sécurité avant l'utilisation

- ▶ Respecter les indications du fabricant et les consignes de sécurité du fluide à remplir.
- ▶ Atteinte des voies respiratoires et d'autres organes par des émergences ou dégagements des substances. Remplir uniquement dans des locaux ventilés ou sous une extraction adaptée. Porter un équipement de protection adapté.
- ▶ L'appareil n'est pas approprié pour transvaser des liquides inflammables.
- ▶ Utiliser l'appareil uniquement dans le cadre de la résistance du matériau et conformément à la destination. Tout autre type d'utilisation affecte la garantie légale/commerciale.
- ▶ N'employez pas la manière forte pendant la commande de l'appareil.

Consignes de sécurité pendant et après utilisation

ATTENTION!

Écoulement de liquide par renversement ou basculement de l'appareil. Blessure corporelle par un fluide qui s'écoule et endommagement de l'appareil.

- ▶ Assurer une stabilité suffisante de l'appareil.
- ▶ Arrêter immédiatement l'appareil et le sécuriser.
- ▶ Contacter le revendeur ou le fabricant.

- ▶ L'appareil est conçu pour l'emploi à l'intérieur et pour une manœuvre manuelle.
- ▶ L'appareil est une pompe manuelle. Il n'est pas approprié pour une utilisation en continu.

- ▶ Veuillez vous assurer qu'il y a assez d'espace vers le haut pendant le transvasement (hauteur minimum: Hauteur du piston entièrement sorti + 20 cm).
- ▶ L'appareil n'est pas approprié pour le lave-vaisselle.

REMARQUE!

Pompe et vannes peuvent être endommagées ou bouchées par des particules de saleté.

- ▶ Ne transvasez pas de milieux pollués.
- ▶ Rincer la pompe avec un milieu pH neutre.

Structure et fonction

- ▶ L'appareil est composé d'un matériau non conducteur (PTFE, FEP) et est approprié pour le transvasement des acides et des bases (respecter les résistances chimiques).
- ▶ L'appareil est approprié pour le transvasement depuis des récipients jusqu'à 1000 l dans des récipients plus petits.
- ▶ L'appareil est sans entretien et peut être utilisé dans une plage de température de 0 à 40 °C.

Signaler immédiatement au transporteur/livreur les dommages de l'emballage.

Montage

⚠ AVERTISSEMENT!

Écoulement de liquide. Blessure corporelle par un liquide qui s'écoule.

- ▶ Avant le montage, fermer le robinet d'arrêt ③ sur le coude de sortie.

1. Introduire le vissage de fût (accessoire; non compris dans la livraison) et le tube montant ① avec le coude de sortie ② dans le récipient de type fût et les visser à la main.
2. Si nécessaire ajuster le tube montant.

REMARQUE!

Assurer l'emploi d'un filetage adapté (cf. accessoires).

- ▶ Visser le filetage à la main et sans force.

Transvasement sûr

1. Positionner le récipient de transvasement sous le coude de sortie.
2. Ouvrir le robinet d'arrêt sur le coude de sortie ③.
3. Actionner le piston ④ à l'aide de la poignée ⑤ et transvaser le liquide.

ATTENTION!

Gicler de liquide depuis le récipient de transvasement. Blessure corporelle par un liquide qui s'écoule.

- ▶ Porter l'équipement de protection nécessaire.



AVERTISSEMENT!

Écoulement de liquide. Blessure corporelle par un liquide qui s'écoule.

- ▶ Avant le démontage, fermer le robinet d'arrêt sur le coude de sortie.

Fin du transvasement et démontage

1. Après la dernière pression, laisser le piston dans la position inférieure et insérer le piston jusqu'à la butée.
2. Fermer le robinet d'arrêt sur le coude de sortie.

3. Dévisser l'appareil avec précaution du récipient.
4. Rincer l'appareil avec un liquide au pH neutre.

Accessoires

Type	Spécification	Nombre	Réf. art.
Raccord fileté PP	Filetage acier fin R2", extérieur	1	5600-3130
Raccord fileté PP	Raccord Mauser 2", filet à pas grossier, extérieur	1	5600-3170
Raccord fileté PP	Raccord Tri-Sure, filet à pas grossier, extérieur	1	5600-3180
SafetyBox	Inclusif des lunettes de protection et des gants de protection	1	2507-9000
Tube d'égouttage de sécurité	Longueur totale 117 cm, Ø 35 mm	1	5618-1000

D'autres accessoires sont disponibles sous www.buerkle.de

Résolution des pannes

Problème	Résolution des pannes
Le liquide n'est pas pompé.	Soupage de fond est sale. Nettoyer la pompe. S'il ne reste que peu de liquide dans le récipient, le pompage doit être exécuté plus longtemps.

Общие положения о технике безопасности

- ▶ Перед применением внимательно ознакомьтесь с данной инструкцией по эксплуатации.
- ▶ Храните эту инструкцию по эксплуатации в месте, доступном для всех пользователей.
- ▶ Несоблюдение требований инструкции по эксплуатации влечёт за собой аннулирование гарантийных условий в отношении изделия и может стать причиной значительного травматизма и материального ущерба.
- ▶ Этот прибор разрешается использовать только квалифицированному персоналу.
- ▶ Устройство предназначено для использования в промышленности, лаборатории и науке. Устройство не предназначено для использования в частных или общественных местах.

Указания по технике безопасности перед началом эксплуатации

- ▶ Принимайте во внимание данные производителя и указания по технике безопасности в отношении переливаемого материала.
- ▶ Повреждение дыхательных путей и других внутренних органов вследствие воздействия жидких или газообразных субстанций. Перекачку материала следует осуществлять только в вентилируемых помещениях или при наличии подходящей разливной системы. Пользуйтесь соответствующими средствами индивидуальной защиты.
- ▶ Устройство не подходит для розлива проб горючих жидкостей.
- ▶ Применяйте прибор только с учётом прочности материала и разрешённого назначения. Любой иной вид использования влечёт за собой соответствующие последствия для гарантийных обязательств.
- ▶ При эксплуатации никогда не применяйте силу.

Правила техники безопасности при использовании и после использования прибора

ОСТОРОЖНО!

Утечка жидкости из-за опрокидывания или наклона прибора. Травматизм вследствие вытекающей жидкости или повреждения прибора.

- ▶ Обратите внимание на достаточную устойчивость прибора.
- ▶ Немедленно отключите прибор и примите меры безопасности.
- ▶ Свяжитесь с продавцом или изготовителем.

- ▶ Прибор предназначен для обычной ручной эксплуатации и использования внутри помещений.
- ▶ Данное устройство представляет собой ручной насос. Не подходит для непрерывного использования.
- ▶ При розливе соблюдайте достаточное расстояние на верх (минимальная высота: высота максимально расширенного поршня + 20 см).
- ▶ Прибор не предназначен для чистки в посудомоечной машине.

УКАЗАНИЕ!

Насос и клапаны могут быть повреждены или заблокированы грязными частицами.

- ▶ Не перекачивайте загрязнённые жидкости.
- ▶ Промойте насос pH-нейтральной жидкостью.

Конструкция и принцип действия

- ▶ Прибор изготовлен из непроводящего материала (ПТФЭ, ФЭП) и пригоден для розлива кислот и щелочей (принимайте во внимание химическую устойчивость материала).
- ▶ Прибор пригоден для перелива жидкостей из контейнеров до 1000 л в контейнеры меньшего размера.
- ▶ Прибор не требует технического обслуживания и может быть использовано в диапазоне температур от 0 до 40 ° C .

О нарушении упаковки следует незамедлительно уведомлять экспедитора / поставщика.

Монтаж

1. Введите резьбовое соединение (принадлежность,

⚠ ПРЕДОСТЕРЕЖЕНИЕ!

Вытекание остатков жидкости при подключении сливного шланга. Травматизм из-за вытекающих жидкостей.

- ▶ Перед монтажом перекройте запорный кран на сливной трубке.

не входит в комплект) и подающую трубку ① вместе со сливной трубкой ② в бочкотару и произведите затяжку от руки.

2. При необходимости отрегулируйте подающую трубку.

УКАЗАНИЕ!

Обратите внимание на использование подходящей резьбы (см аксессуары).

- ▶ Накручивайте резьбу вручную, без применения силы.

Безопасный розлив

1. Разместите ёмкость для розлива под сливную трубку.
2. Откройте запорный кран на сливной трубке ③.
3. Приводите в действие поршневой шток ④ с помощью ручки ⑤ и качайте жидкость.

ОСТОРОЖНО!

Выплеск жидкости из контейнера. Травматизм вследствие вытекающей жидкости.

- Пользуйтесь необходимыми средствами индивидуальной защиты.

Завершение розлива и демонтаж

1. При последнем движении перекачивания протолкните поршневой шток до упора и оставьте его в нижнем положении.
2. Закройте запорный кран на сливной трубке.

⚠ ПРЕДОСТЕРЕЖЕНИЕ!

Вытекание остатков жидкости при подключении сливного шланга. Травматизм из-за вытекающих жидкостей.

- Перед демонтажем закройте запорный кран на сливной трубке.

3. Осторожно скрутите прибор с тары.
4. Промойте прибор рН-нейтральной жидкостью.

Аксессуары

Тип	Спецификация	Количество	№ артикула
Резьбовое соединение для бочек, ПП	R2", стальная мелкая резьба, наружная	1	5600-3130
Резьбовое соединение для бочек, ПП	Маузер 2", крупная резьба, наружная	1	5600-3170
Резьбовое соединение для бочек, ПП	«Три-Шур» (Tri-Sure), крупная резьба, наружная	1	5600-3180
Комплект «СейфетиБокс» (SafetyBox)	Защитные очки, перчатки	1	2507-9000
Стойка-сборник для остатков жидкости	Общая длина 117 см, Ø 35 мм	1	5618-1000

Дополнительные аксессуары Вы можете найти на сайте www.buerkle.de

Устранение неполадок

Проблема	Устранение
Жидкость не перекачивается.	Донный клапан загрязнен. Промойте насос. Если в емкости осталось мало жидкости, выкачивать её придется соответственно дольше.

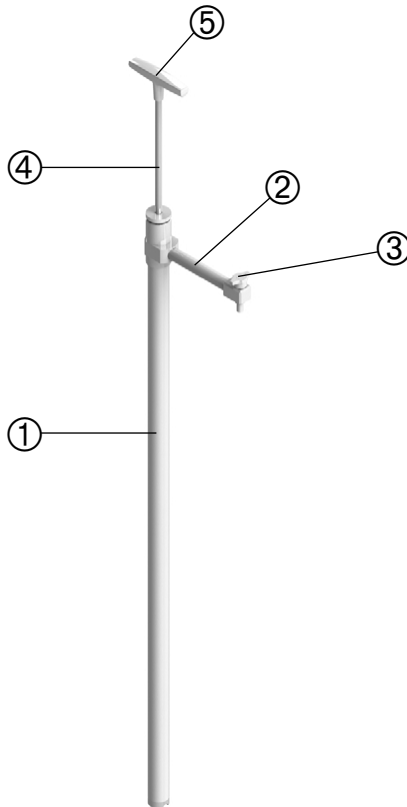

Nr.	Deutsch	English	Español	Français	Русский
①	Steigrohr	Riser pipe	Tubo sifónico	Tube montant	Подающая трубка
②	Auslaufbogen	Discharge tube	Tubo de descarga	Coude de sortie	Сливная трубка
③	Absperrhahn am Auslaufbogen	Shut-off valve on the discharge tube	Llave de paso del tubo de descarga	Robinet d'arrêt sur le coude de sortie	Запорный кран на сливной трубе
④	Kolbenstange	Piston rod	Pistón	Piston	Поршневой шток
⑤	Handgriff	Handle	Asa	Poignée	Ручка